

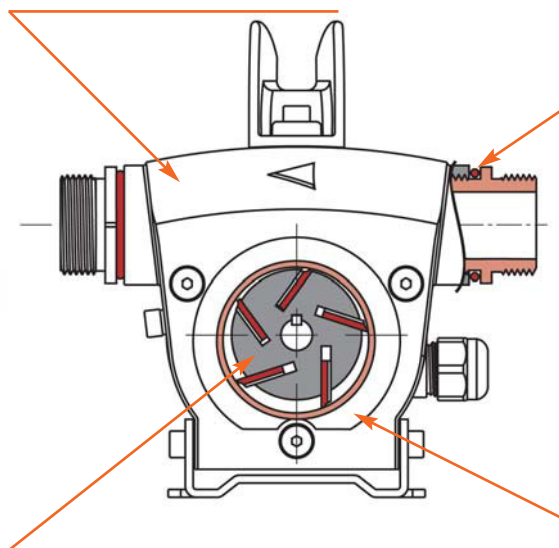

Carter en AISi 12 =  
bonne résistance à l'oxydation

Carter in AISi 12 =  
goede weerstand tegen oxidatie



Tous les raccords sont scellés par des joints toriques de qualité  
Avantages: démontage simplifié et sécurité absolue contre les fuites

Alle verbindingen zijn verzegeld door kwaliteits o-ringen  
Voordelen: vereenvoudigde demontage en absolute veiligheid tegen lekken

PEI= polymère thermiquement stable  
En fonctionnement, température 200° constante  
Auto-extinction  
Grande résistance aux hautes températures  
Résistance à l'usure: 10mg/1000 cycles  
Tolérance de fabrication: 4/100  
Dureté Rockwell: R125

PEI = thermisch stabiel polymeer  
In werking een constante temperatuur van 200°  
Zelfdovend  
Hoge weerstand tegen hoge temperaturen  
Weerstand slijtage: 10 mg/1000 cycli  
Productietolerantie: 4/100  
Rockwell hardheid: R125

Surfaces mobiles en fonte grise tapissée  
de graphite pour diminuer  
au maximum les frottements

Mobiele oppervlakken in grijs gietijzer,  
bekleed met grafiet om  
wrijving te minimaliseren

Tolérance dans la chambre  
de pompe: 2.50/100mm pour  
une performance maximale

Tolerantie in de pompkamer:  
2,50 / 100 mm  
voor maximale prestaties

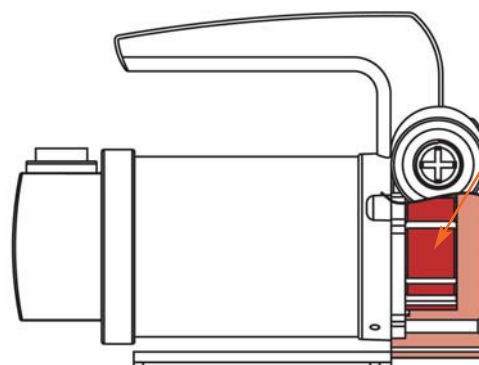

Ref. Cap. Code €

**MOBIFixx**

Pompe électrique autoamorçante disponible en trois versions:  
35 L/min 12 V / 60 L/min 230 V / 100 L/min 230V  
Système de protection contre l'autosiphonnage, évitant les risques de pollution

*Elektrische zelfaanzuigende pomp verkrijgbaar in 3 uitvoeringen:  
35 L/min 12 V / 60 L/min 230 V / 100 L/min 230V  
Veiligheidssysteem dat zelfoverheveling belet en zo het risico op vervuiling beperkt.*



23 012



23 015

**35 L/min 12 V**

- Moteur 220 W - Fusible 20 A
- By-pass intégré, préréglé à 1.6 bar
- Câble 3 mètres avec pinces pour batterie.
- Motor 220 W - Zekering 20 A
- Geïntegreerde by-pass, vooraf ingesteld op 1.6 bar
- Kabel van 3 m met batterijklemmen

**23 404** D **140,00**

Pompe sans accessoires - *Pomp zonder toebehoren*

**23 015** Pour fût / Voor vat 200 L D **210,00**

Set comprenant: Flexible d'aspiration 1.6 mètres, flexible de refoulement 4 mètres et pistolet standard

*Samenstelling set: Aanzuigflexibel 1.6 m, afvoerflexibel 4m en standaardpistool*



23 034



23 082

**60 L/min 230 V**

- Moteur 370 W avec protection thermique à réenclenchement automatique
- By-pass intégré, préréglé à 1.8 bar
- Câble 1.8 mètres avec fiche Euro
- Motor 370 W met thermische bescherming en automatische herlading
- Geïntegreerde by-pass, vooraf ingesteld op 1.8 bar
- Kabel 1.8 meter met Eurostekker

**23 100** D **140,00**

Pompe sans accessoires - *Pomp zonder toebehoren*

**23 082** Pour fût / Voor vat 200 L D **365,00**

Set comprenant: flexible d'aspiration 1.6 mètres, flexible de refoulement 4 mètres et pistolet automatique. Accessoire recommandé: compteur mécanique 23 193

*Samenstelling set: Aanzuigflexibel 1.6 meter, afvoerflexibel 4 meter en automatisch pistool. Aanbevolen toebehoren: mechanische teller 23 193*



23 036



23 084

**100 L/min 230 V**

- Moteur 500 W avec protection thermique à réenclenchement automatique
- By-pass intégré, préréglé à 2.5 bar
- Câble 1.8 mètres avec fiche Euro
- Motor 500 W met thermische beveiliging en automatische herlading
- Geïntegreerde by-pass, vooraf ingesteld op 2.5 bar
- Kabel 1.8 meter met Eurostekker

**23 102** D **250,00**

Pompe sans accessoires - *Pomp zonder toebehoren*

**23 084** Pour fût / Voor vat 200 L D **600,00**

Set comprenant: flexible d'aspiration 1.6 mètres, flexible de refoulement 4 mètres et pistolet automatique. Accessoire recommandé: compteur mécanique 23 193

*Samenstelling set: Aanzuigflexibel 1.6 m, afvoerflexibel 4 m en automatisch pistool. Aanbevolen toebehoren: mechanische teller 23 193*



23 193

**ACCESSOIRES TOEBEHOREN**

**23 193** **167,00**

Compteur mécanique - *Mechanische teller*



23 014 397



23 209



23 080



23 156



Ref.	Cap.	Code	€
------	------	------	---

**STATION MURALE MOBIFiXX 60 L/MIN**

**INSTALLATIE MOBIFiXX 60 L/MIN**

Equipement:

- Pompe électrique 370 W 230 V autoamorçante avec système de protection contre l'autosiphonnage, by-pass intégré, interrupteur et câble 1.8 mètre avec fiche Euro.
- Protection thermique à réenclenchement automatique.
- Valve anti-retour et tube d'aspiration G 1"
- Compteur mécanique à 3 chiffres avec totalisateur séparé.
- Filtre en ligne HYDROSORB contre particules et eau
- Tuyau de décharge G 1" avec pistolet automatique à raccord tournant.
- Ensemble pré-monté sur plaque en tôle 510 x 410 x 300 mm

Uitrusting:

- Voor wandmontage.
- Elektrische zelfaanzuigende pomp 370 W met beveiligingssysteem tegen zelfoverheveling, geïntegreerde by-pass, schakelaar en 1.8 meter kabel met Eurostekker.
- Thermische beveiliging en automatische herlading.
- Antiterugslagklep en aanzuigbuis G 1"
- Mechanische teller met 3 cijfers en aparte totalisator
- In lijn geplaatste filter HYDROSORB, tegen partikels en water.
- Afvoerslang 4 meter G 1" en automatisch pistool met draaikoppeling
- Het geheel is gemonteerd op een metalen plaat 510 x 410 x 300 mm

**23 411 397 D 550,00**

**23 209 D 48,00**

Filtre de rechange 30µm 100 L/min - Vervangfilter 30µm 100 L/min

**STATION MURALE IP 54 DIESELFiXX 60 L/MIN**

**INSTALLATIE IP 54 DIESELFiXX 60 L/MIN**

Equipement:

- Pompe électrique 370 W 230 V autoamorçante avec système de protection contre l'autosiphonnage, by-pass intégré et câble 1 mètre avec fiche Euro.
- Commutateur marche-arrêt par décrochage du pistolet
- Compteur mécanique à 3 chiffres avec totalisateur séparé à 6 chiffres.
- Flexible de refoulement 6 mètres, DN 19, 1"GM, 1" GF 1"

Uitrusting:

- Voor wandmontage.
- Elektrische zelfaanzuigende pomp 370 W 230 V met beveiligingssysteem tegen zelfoverheveling, geïntegreerde by-pass, schakelaar en 1 meter kabel met Eurostekker.
- Onderbreker ON/OFF door het losmaken van het pistool
- Mechanische teller met 3 cijfers en aparte totalisator met 6 cijfers
- Afvoerslang van 6 meter, DN 19, GL 1", GF 1"
- Anti-terugslagklep
- Aanzuigflexibels: verschillende lengten mogelijk (zie verder)

**23 420 D 605,00**

**ACCESSOIRES - TOEBEHOREN**

Flexible d'aspiration recommandé au montage:

Aanbevolen aanzuif flexibel voor de montage:

**23 156 1.6 M D 36,00**

**23 158 959 2.0 M D 44,00**

**23 155 950 4.0 M D 70,00**

**23 155 956 6.0 M D 116,00**



23 731  
23 711



23 737  
23 717



23 176



23 161



23 287

Ref.	Cap.	Code	€
------	------	------	---

**PREMAxx**

- Pompe électrique à turbine axiale, non auto-amorçante
- Moteur 0.35 kw avec protection thermique à réenclenchement automatique
- Système de protection contre «l'autosiphonnage», évitant les risques de pollution.
- Câble 2 mètres avec prise CE
- Tube d'aspiration flexible 150 cm avec filtre.
- Flexible de refoulement 4 mètres G 1" avec spire anti-pliure et pistolet
- Bonde de fût G 2"
- Hauteur d'aspiration: jusqu'à 2 mètres
- Hauteur de refoulement: jusqu'à 15 mètres
- Pour réservoir 200 à 1000 L
- *Elektrische pomp met middenas turbine, niet zelfaanzuigend.*
- *Motor 0.35 kw met thermische beveiliging en automatische herlading.*
- *Veiligheidssysteem dat zelfoverheveling belet en zo het risico op vervuiling beperkt.*
- *Kabel, 2 meter met CE stekker*
- *Flexibele aanzuigbuis 150 cm met filter*
- *Afvoerflexibel 4 meter G1" met anti-plooi winding en pistool*
- *Vatbevestiging G2"*
- *Aanzuighoogte: tot 2 meter*
- *Opvoerhoogte: tot 15 meter*
- *Voor reservoir 200 tot 1000 liter*

<b>23 731</b>	230 V 52 L/min	D	<b>198,00</b>
Pistolet standard plastique - <i>Standaard pistool uit kunststof</i>			
<b>23 737</b>	230 V 52 L/min	D	<b>290,00</b>
Pistolet automatique - <i>Automatisch pistool</i>			
<b>23 711</b>	12 V 38 L/min	D	<b>198,00</b>
Pistolet standard plastique - <i>Standaard pistool uit kunststof</i>			
<b>23 717</b>	12 V 38 L/min	D	<b>290,00</b>
Pistolet automatique - <i>Automatisch pistool</i>			

**ACCESSOIRES - TOEBEHOREN**

<b>23 161</b>	D	<b>23,00</b>
Pistolet standard - <i>Standaard pistool</i>		
<b>23 176</b>	D	<b>105,00</b>
Pistolet automatique - <i>Automatisch pistool</i>		
<b>23 287</b>	D	<b>120,00</b>
Compteur digital 4 chiffres avec totalisateur 99 999 L <i>Digitale teller 4 cijfers met eindtotaal 99 999 L</i>		

Ref. Cap. Code €

**MOBIMASTER 450 L**

Citerne mobile en polyéthylène pour le stockage et la distribution de carburant diesel ou biodiesel (utilisation interdite avec de l'essence)  
La solution idéale pour ravitailler des véhicules lourds sur site.

**Homologation ADR UN 31H2/Z\*\*./NL/Ares 471/0/635**

Spécifications:

- Conçue pour être transportée sur tout véhicule
- Transportable par chariot élévateur
- Fixation facilitée grâce aux accroches universelles
- Couverture de protection verrouillable
- Bouchon de remplissage, avec ouverture et fermeture 1/4" de tour
- Support intégré du pistolet, avec blocage
- Jauge de niveau, avec lecture en litres
- Event pressurisé double effet
- Livré avec pompe montée, flexible 4 mètres et pistolet automatique
- Dimensions: 1190 x 800 x 900 mm (± 50 kg)

**Garantie 3 ans sur le moteur de pompe**

**Garantie 5 ans sur la citerne**

*Verplaatsbare tank uit polyethyleen voor het stockeren en verdelen van diesel en biodiesel (verboden te gebruiken met benzine)*

*De ideale oplossing voor het bevoorraden van zware voertuigen op sites.*

**Gehomologeerd ADR UN 31H2/Z\*\*./NL/Ares 471/0/635**

Specificaties:

- Ontworpen voor transport op elk voertuig
- Vervoerbaar met vorkheftruck.
- Gemakkelijk vast te maken dankzij universele aanhechtingspunten
- Veiligheidsdeksel met vergrendeling
- Afsluitdop met opening en sluiting 1/4" draai.
- Geïntegreerde pistoolsteun met blokkeersysteem.
- Peilstok, afleesbaar in liter
- Luchtafvoer onder druk met dubbele functie
- Geleverd met gemonteerde pomp, slang 4 meter en automatische vulpistool
- Afmetingen: 190 x 800 x 900 mm (± 50 kg)

**3 jaar garantie op de pompmotor**

**5 jaar garantie op de tank**

<b>26 400</b>	12 V - 35 L/min	D <b>1450,00</b>
<b>26 410</b>	12 V - 35 L/min	D <b>1550,00</b>
<b>26 402</b>	12 V - 60 L/min	D <b>1550,00</b>
<b>26 412</b>	12 V - 60 L/min	D <b>1615,00</b>
<b>26 403</b>	24 V - 60 L/min	D <b>1550,00</b>
<b>26 413</b>	24 V - 60 L/min	D <b>1615,00</b>
<b>26 404</b>	230 V - 60 L/min	D <b>1450,00</b>
<b>26 414</b>	230 V - 60 L/min	D <b>1550,00</b>



Installation standard  
Standaard uitvoering



Avec compteur digital  
Met digitale teller

Adaptation des formes de la citerne pour permettre le passage de roue dans le pick-up  
*De vorm van de tank is zo aangepast dat hij tussen de doorgang van de wielen past*





Installation standard  
Standaard uitvoering



Avec compteur digital  
Met digitale teller

Ref.	Cap.	Code	€
------	------	------	---

**MOBIFITT 125 L - 200 L - 300 L**

Les modèles de la série MOBIFITT, de capacités plus réduites, offrent les mêmes garanties de sécurité

- Citerne en plastic LLDPE
- Peut être manutentionnée pleine
- Système d'accroches universel
- Couvercle de protection verrouillable
- Traitement anti-UV
- Vanne de sécurité entre la citerne et la pompe
- Système de protection contre l'auto siphonage
- Flexible de refoulement 4 mètres DN 19, 1" GM, 1" GF
- Pistolet automatique avec raccord tournant
- Garantie 5 ans sur la citerne, 3 ans sur la pompe (hors pièces d'usure)
- **Homologation UN et certification BAM**

*De modellen van de serie MOBIFITT hebben een kleinere capaciteit maar bieden dezelfde garanties van veiligheid*

- Tank in LLDPE kunststof
- Kan volledig vol gebruikt worden
- Universeel haaksysteem
- Afsluitbaar beschermdeksel
- Anti-UV-behandeling
- Veiligheidsklep tussen pomp en tank
- Beschermingssysteem tegen automatisch leeglopen
- Afvoerslang 4 m DN 19, 1 "GM, 1" GF
- Automatisch pistool met draaigewricht
- Garantie: 5 jaar op tank, 3 jaar op de pomp (met uitzondering van slijtage delen)
- **Gehomologeerd UN en BAM certificering**

**MOBIFITT 125 L**

un 31/HE/Z/.../D/BAM 13017-ARES/0/181

<b>26 440</b>	12 V - 35 L/min	30 kg	D	<b>750,00</b>
<b>26 445</b>	12 V - 35 L/min	30 kg	D	<b>850,00</b>
avec compteur digital / met digitale teller				

**MOBIFITT 200 L**

un 31/HE/Z/.../D/BAM 13047-ARES/0/286

<b>26 460</b>	12 V - 35 L/min	35 kg	D	<b>850,00</b>
<b>26 465</b>	12 V - 35 L/min	35 kg	D	<b>950,00</b>
avec compteur digital / met digitale teller				

**MOBIFITT 300 L**

un 31/HE/Z/.../D/BAM 13047-ARES/0/420

<b>26 480</b>	12 V - 35 L/min	40 kg	D	<b>1090,00</b>
<b>26 485</b>	12 V - 35 L/min	40 kg	D	<b>1190,00</b>
avec compteur digital / met digitale teller				