

## PISTONPOMPEN VOOR CENTRAALSMERING MET VOLUMETRISCHE DYNAMISCHE DOSEERVENTIELEN

Er bestaan 2 hoofdsoorten volumetrische doseerventielen:

- a) Dynamische (directe)
- b) Statische (indirecte)

De dynamische ( ook directe genoemd) geven het smeermiddel onmiddellijk en direct aan het smeerpunt af wanneer het doseerventiel door de druk van het smeermiddel geactiveerd wordt.

### Voordeel:

Korte, krachtige spuiteffect op het gewenste moment, bvb bij kettingsmering, wanneer de te smeren schakel of rol passeert of wanneer men een hogere druk nodig heeft om met het smeermiddel aan het smeerpunt te geraken door lange leidingen of tegendrukken. Korte opeenvolgende smeerimpulsen zijn mogelijk, naargelang de viscositeit.

### Nadeel:

Korte, krachtige smeerimpuls is nodig om de doseerventielen slagaardig te kunnen activeren voor een precieze dosering. Daarom zijn tandwielpompen uitsluitend geschikt voor kleine circuits met weinig doseerventielen en liefst dunne olie, maar pneumatische- of hydraulische pompen zijn voor grote circuits en dikke olie of vloeibaar vet.

De impuls moet de hoofdleiding slagaardig op de volle druk brengen, zelf tot aan het verst verwijderde doseerventiel. Daarom gebruikt men voor dit systeem meestal pistonpompen die een slagaardige drukopbouw bij installaties met meer dan 10 doseerventielen gemakkelijk kunnen verzekeren. Deze druk moet minimum 15 – 20 bar aan het uiterste ventiel bedragen om de goede werking te verzekeren. Hierdoor wordt het smeermiddel onmiddellijk slagaardig richting smeerpunt uitgedrukt; bij viskeuze smeermiddelen kan dit traag verlopen.

### **ALGEMEEN VOOR PISTONPOMPEN:**

Dit zijn pistonpompen zoals ook hydraulische pompen en zijn ideaal voor dynamische ventielen wegens hun slagkrachtaardige drukopbouw. Gezien in de industrie eerder pneumatiek aanwezig is als hydraulica verkiezen wij sedert meer dan 30 jaar met pneumatische pompen te werken. Door hun eenvoudigheid zijn zij prijsgunstig, vragen bijna geen onderhoud en werken jarenlang zonder enig probleem. Zij worden bij voorkeur door een 3/2-weg magneetventiel geactiveerd.

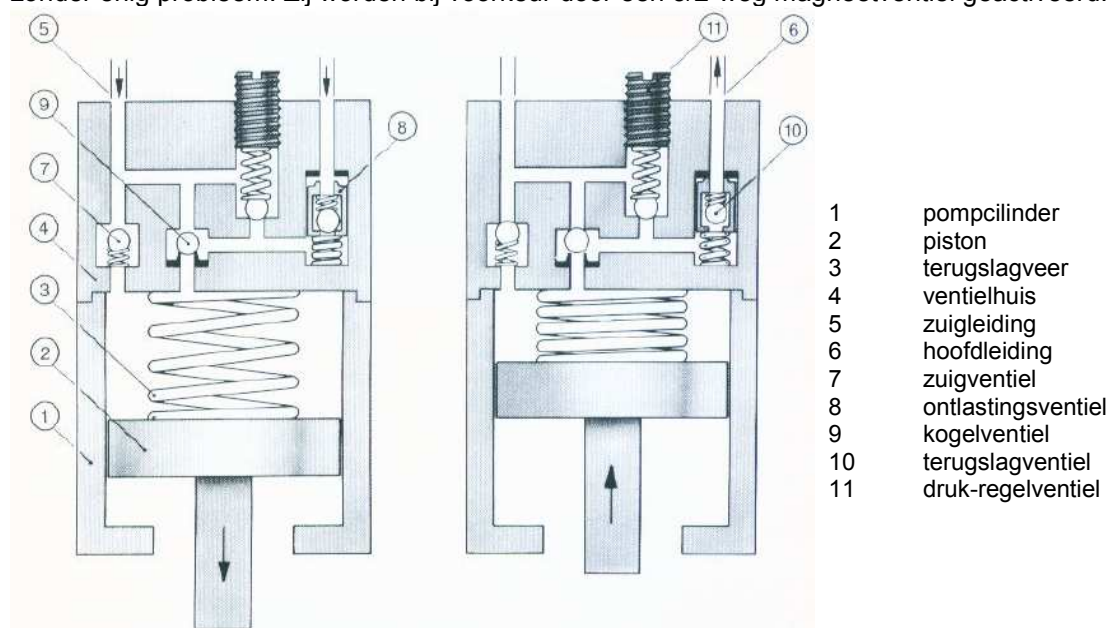

Alle uitvoeringen onder voorbehoud van wijzigingen

## DOSEERVENTIEL

### STATISCH, CYCLISCH EN VOLUMETRISCH SYSTEEM IN GEGALVANISEERD STAAL

Statische doseerelementen voor centrale éénleidingssmeerinstallaties. Smeerstof: olie en vloeibaar vet.

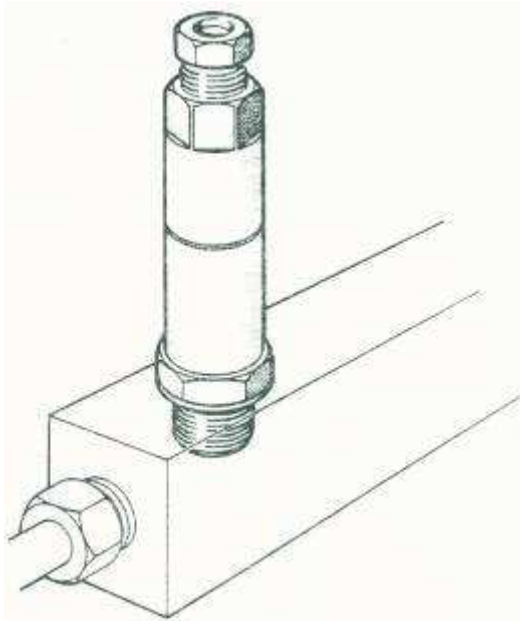

Flexibel door:

- 8 verschillende doseer volumes
- inschroefmogelijkheid in één- en dubbelzijdige verdeelblokken

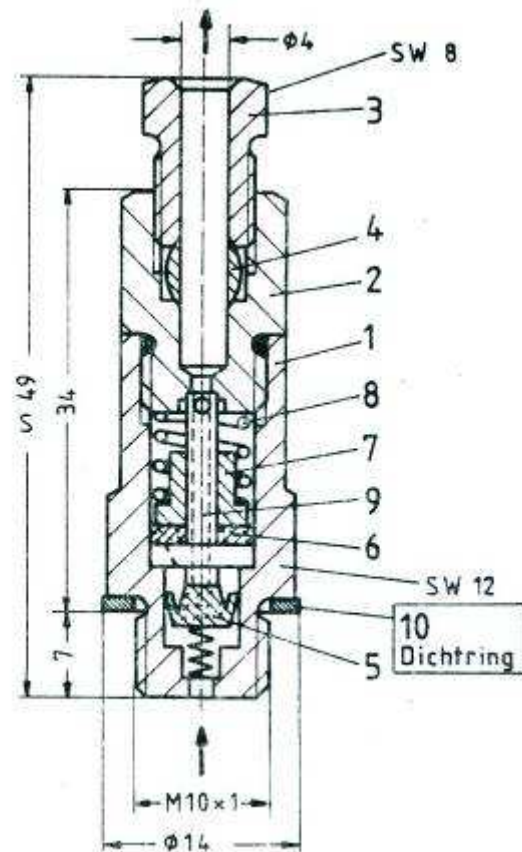

#### BOUW:

Het lichaam 1 is zoals alle stalen gedeelten aan de buitenkant verzinkt. Het aansluitingsstuk 2 voor de dosering wordt aan het nodige doseervolume aangepast. Het doseerelement wordt compleet met overschuifvijs 2 en dubbele kegelring geleverd.

Ook de dichtingsring 10 behoort tot de leveringsinhoud. De terugslagklep 5 en de dichting 6 hebben een elastisch dichtende werking en verzekeren een feilloze werking.

Alle uitvoeringen onder voorbehoud van wijzigingen

## DOSEERVENTIELEN

Doseerventielen zijn klein en functioneren in elk gewenst inbouwsysteem met grote nauwkeurigheid. De doseringsmassa is in mm<sup>3</sup> op de koker aangeduid.

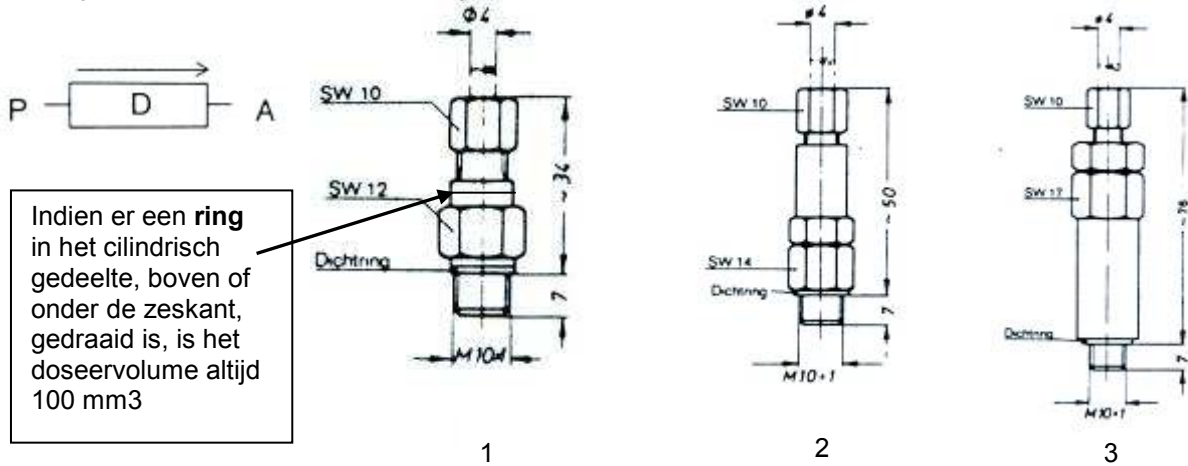

Doseervolume	Afbeelding	Kenteken	Gewicht gr.	Bestelnummer
5 mm <sup>3</sup>	1	+ 0 + ↑ of 5 + ↑	26	CSD.ST.DY-0005
10 mm <sup>3</sup>	1	+ 1 + ↑ of 10 + ↑	26	CSD.ST.DY-0010
20 mm <sup>3</sup>	1	+ 2 + ↑ of 20 + ↑	26	CSD.ST.DY-0020
30 mm <sup>3</sup>	1	+ 3 + ↑ of 30 + ↑	26	CSD.ST.DY-0030
50 mm <sup>3</sup>	1	+ 5 + ↑ of 50 + ↑	26	CSD.ST.DY-0050
100 mm <sup>3</sup>	1	+ 10 + ↑ of 100 + ↑	26	CSD.ST.DY-0100
200 mm <sup>3</sup>	2	+ 20 + ↑ of 200 + ↑	43	CSD.ST.DY-0200
300 mm <sup>3</sup>	2	+ 30 + ↑ of 300 + ↑	43	CSD.ST.DY-0300
500 mm <sup>3</sup>	3	+ 50 + ↑ of 500 + ↑	100	CSD.ST.DY-0500
1000 mm <sup>3</sup>	3	+ 100 + ↑ of 1000 + ↑	100	CSD.ST.DY-1000

De pijltjes (↑) duiden de looprichting van de olie aan.

	Toebehoren	Buis Ø	Bestelnummer	Bar	M
a	Knelring	6 mm	LK.KR.ME-06	100	
b	Overschuijvijs	6 mm	LK.OSV.ST-06	100	M10x1
c	Stop		CSV.WS.ST-ST	100	M10x1
d	dichtring		CSV.WS.DR-ALU		14x10x2
e	Knelring	4 mm	LK.KR.ME-04	40	
f	Oversteekmoer	4 mm	CK.OSM.04LL	40	M8x1

Onderdelen voor leidingen Ø 2 mm op aanvraag

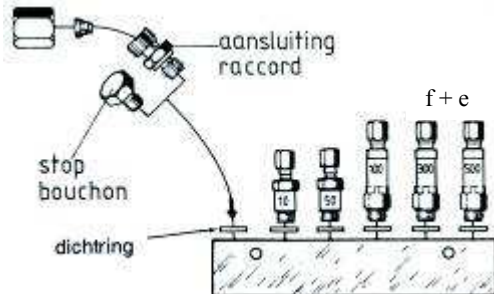

Alles op aanvraag in inox verkrijgbaar.

**Opmerking:**

Doseerventielen (merk: TECALEMIT/TECHNOLUB) die onderaan in de verdeler afdichten, zonder dichtring. Verkrijgbaar in staal, messing en aluminium. Lijst op aanvraag.

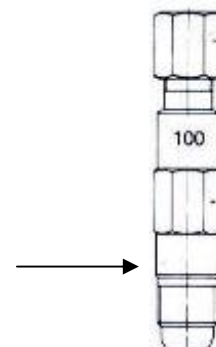

Alle uitvoeringen onder voorbehoud van wijzigingen

## DOSEERVENTIEL

### STATISCH, CYCLISCH EN VOLUMETRISCH SYSTEEM IN GEGALVANISEERD STAAL

Statische doseerelementen voor centrale éénleidingssmeerinstallaties. Smeerstof: olie en vloeibaar vet.

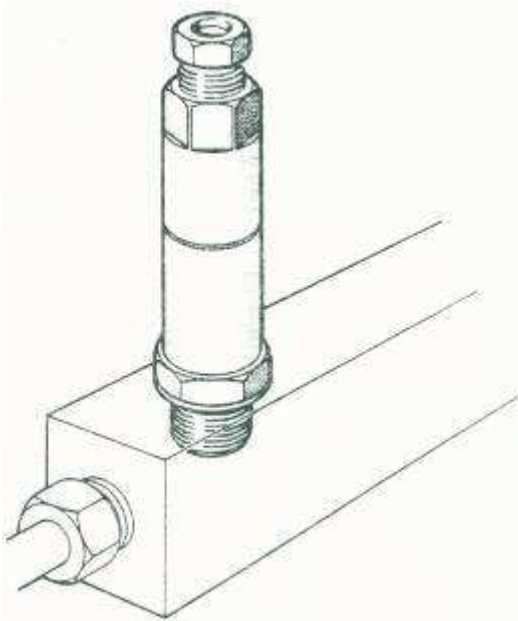

Flexibel door:

- 8 verschillende doseer volumes
- inschroefmogelijkheid in één- en dubbelzijdige verdeelblokken

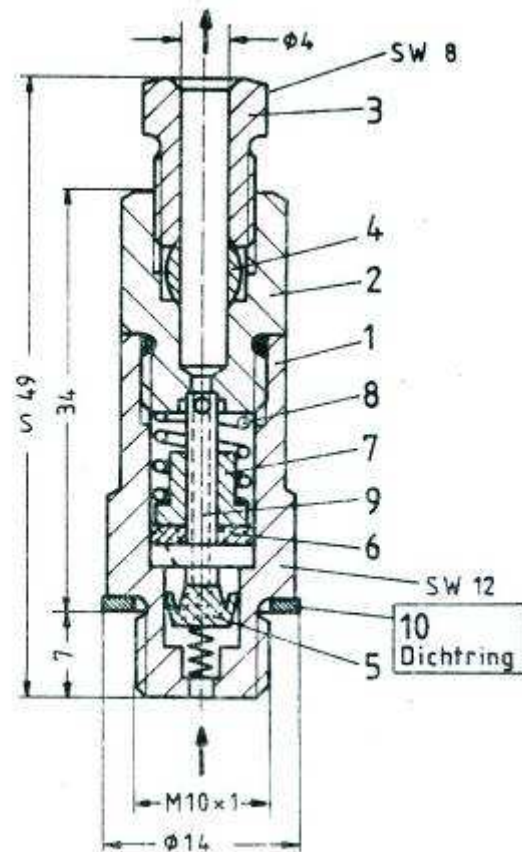

#### BOUW:

Het lichaam 1 is zoals alle stalen gedeelten aan de buitenkant verzinkt. Het aansluitingsstuk 2 voor de dosering wordt aan het nodige doseervolume aangepast. Het doseerelement wordt compleet met overschuifvijs 2 en dubbele kegelring geleverd.

Ook de dichtingsring 10 behoort tot de leveringsinhoud. De terugslagklep 5 en de dichting 6 hebben een elastisch dichtende werking en verzekeren een feilloze werking.

Alle uitvoeringen onder voorbehoud van wijzigingen



## DOSEERVENTIEL

### WERKWIJZE:

#### VERLOOP VAN DE DOSERING:

Wordt in de ingang van het lichaam 1 een druk opgebouwd, dan vloeit de smeerstof via de terugslagklep 5 naar de onderkant van de dichting 6. De dichting 6 met de zuiger 7 bewegen zich tegen de kracht van de veer 8 in tot ze aanslaan tegen het doseringsaansluitingsstuk. Daardoor ontstaat de dosering, waarbij het verplaatste smeervolume via een dwars- en lengteboring van het middenstuk 9 naar de uitgang vloeit.

#### VERLOOP VAN DE ONTLASTING:

Zinkt de druk in de ingang tot onder de ontlastingsdruk, dan heft de terugslagklep 5 onder druk van de gespannen veer 8 zich af van het middenstuk 9, waardoor de lengteboring van 9 vrijkomt. Het smeermiddel vloeit door de lengte- en dwarsboring van het middenstuk 9 van de onderkant naar de bovenkant van de zuiger 7, die zich weer naar zijn onderste aanslag toe beweegt. Het ventiel komt dan in de beginstand terug en is klaar voor de volgend dosering.

### OVERZICHT VOOR BESTELLING:

Doseringsvolume mm <sup>3</sup> / zuigerslag	Kengetal op doseerventiel	Gewicht kg / 100 st.	Bestelcode
10	1	2.68	CSD.ST.ST-0010
20	2	2.66	CSD.ST.ST-0020
30	3	2.64	CSD.ST.ST-0030
50	5	2.62	CSD.ST.ST-0050
100	10	2.59	CSD.ST.ST-0100
150	15	2.60	CSD.ST.ST-0150
160	16	2.55	CSD.ST.ST-0160
200	20	2.63	CSD.ST.ST-0200

KENMERKEN	
Werkingsprincipe	Statisch systeem
Doseervolume	10 – 200 mm <sup>3</sup> / slag
Min. bedrijfsdruk	10 bar aan het ventiel
Max. toegelaten overdruk	100 bar
Max. ontlastingsdruk	Ca. 1.3 bar aan het ventiel
Temperatuurbereik	0 – 70°C
Smeerstoffen (synthetische smeerstoffen op aanvraag)	Mineraalolie (viskositeit 20 – 1000 mm <sup>2</sup> / S Vloeivet NGLI 000, 00, 0

Alle uitvoeringen onder voorbehoud van wijzigingen



## VERDEELBLOKKEN

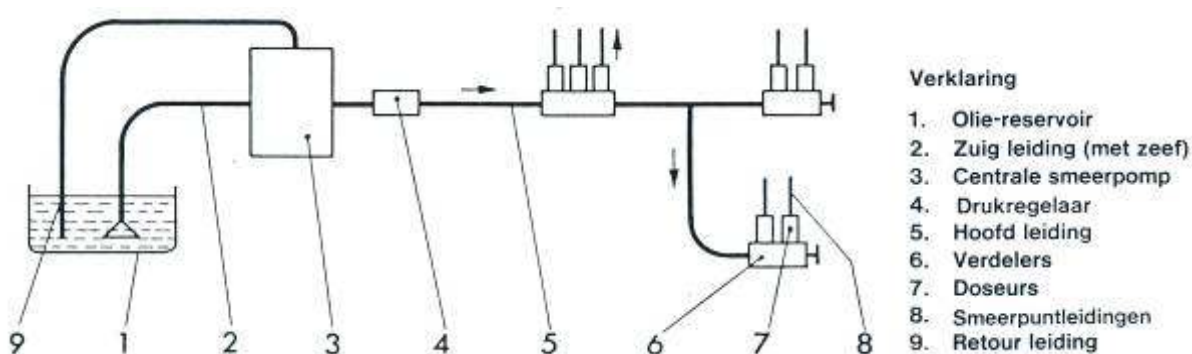

### VERDELERS



De doseerventielen worden in verdelers vastgeschroefd, welke zowel enkelrijig als dubbelrijig leverbaar zijn. Aan beide zijden van de verdelers bevinden zich aansluitingen voor een buis met een diameter van 6 mm. Doseerventielen en speciale inschroefkoppelingen voor vertakkingen van de hoofdleiding worden met boring in schroefdraad M 10 x 1 vastgeschroefd. De niet benutte boringen kunnen met een draadstop afgesloten worden.

### VERDEELBLOKKEN TWEEZIJDIG

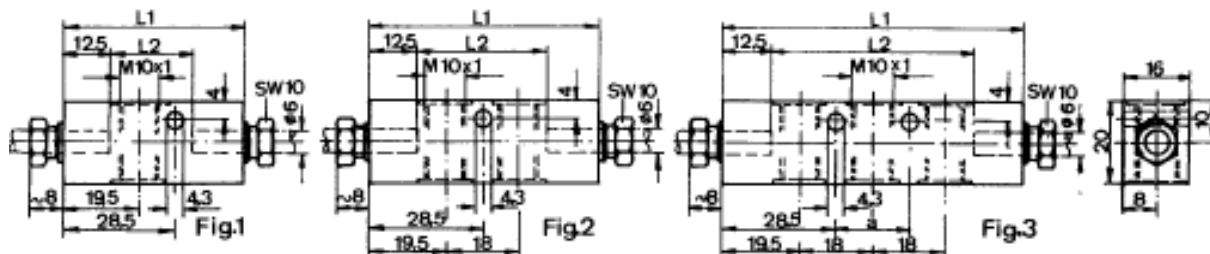

Uitgangen	Figuur	Bestelnummer	Afmetingen			Gewicht Kg/st.
			a	L1	L2	
2X1	1	CSV.ST.2X01	...	45	20	0.085
2X2	2	CSV.ST.2X02	...	57	32	0.105
2X3	3	CSV.ST.2X03	18	75	50	0.135
2X4	3	CSV.ST.2X04	36	93	68	0.170
2X5	3	CSV.ST.2X05	54	111	86	0.200
2X6	3	CSV.ST.2X06	72	129	104	0.235
2X7	3	CSV.ST.2X07	90	147	122	0.265
2X8	3	CSV.ST.2X08	108	165	140	0.300
2X9	3	CSV.ST.2X09	126	183	158	0.335
2X10	3	CSV.ST.2X10	144	201	176	0.365
2X11	3	CSV.ST.2X11	162	219	194	0.395
2X12	3	CSV.ST.2X12	180	237	212	0.430

Alle uitvoeringen onder voorbehoud van wijzigingen

## VERDEELBLOKKEN

### VERDEELBLOKKEN EENZIJDIG

Uitgangen	Fig.	Bestelnummer	Afmetingen			Gewicht kg/st.
			a	L1	L2	
1	4	CSV.ST.1X01	...	45	20	0.090
2	5	CSV.ST.1X02	...	57	32	0.110
3	6	CSV.ST.1X03	18	75	50	0.150
4	6	CSV.ST.1X04	36	93	68	0.180
5	6	CSV.ST.1X05	54	111	86	0.215
6	6	CSV.ST.1X06	72	129	104	0.250
7	6	CSV.ST.1X07	90	147	122	0.285
8	6	CSV.ST.1X08	108	165	140	0.320
9	6	CSV.ST.1X09	126	183	158	0.355
10	6	CSV.ST.1X10	144	201	176	0.390
11	6	CSV.ST.1X11	162	219	194	0.420
12	6	CSV.ST.1X12	180	237	212	0.455

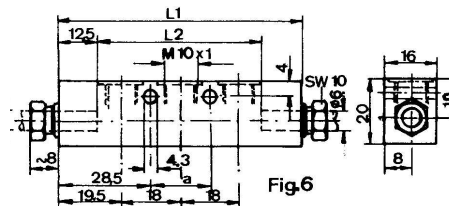
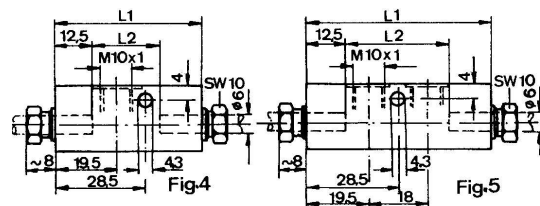

### VERDEELBLOKKEN HAAKS

Uitgangen	Fig.	Bestelnr.	Afmetingen			Gewicht kg/st.
			a	L1	L2	
2X1	7	CSV.ST-H.2X01	...	40	15	0.165
2X2	8	CSV.ST-H.2X02	...	58	33	0.230
2X3	9	CSV.ST-H.2X03	18	76	51	0.290
2X4	9	CSV.ST-H.2X04	36	94	69	0.355
2X5	9	CSV.ST-H.2X05	54	112	87	0.425
2X6	9	CSV.ST-H.2X06	72	130	105	0.500

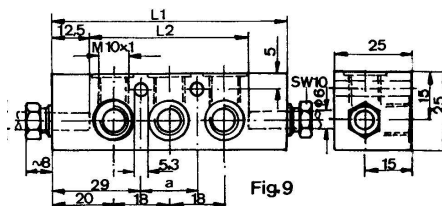
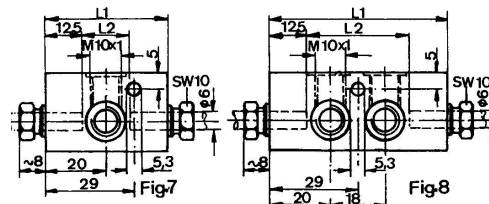

### TECHNISCHE GEGEVENS

Uitvoering	Staal, verzinkt (inox op aanvraag)
Gewicht	Kg (zie tabel)
Gebruik	Voor installatie van doseerelementen, compressiebuis en aansluiting van buizen.
Max. druk	100 bar
Bevestiging	Zelftappende vijs 4x25

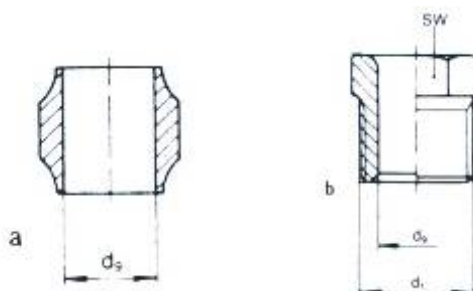

### TOEBEHOREN

Uitsluitend C, 2 per verdeelblok afzonderlijk bestellen.

Benaming	Bestelnummer	Ø leiding
Knelring a	LK.KR.ME-06	6 mm
Overschuijmoer b	LK.OSV.ST-06	6 mm
Zelftappende vijs c	VBM.ZTV.BM04X25	M 4x25
Stop d	CSW.WS.EST.ST	10x1
Dichting	CSW.GR.WS.DR	12x10.5

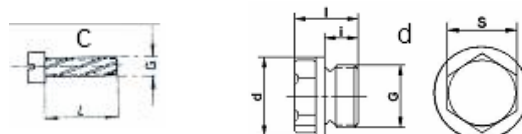

Alle uitvoeringen onder voorbehoud van wijzigingen