



ZUBEHÖRTEILE REGULIERBARES PUMPELEMENT

BANJO VERBINDUNGSSTÜCK IN DREI RICHTUNGEN MIT DRUCKMESSER UND INDUKTIVEM SENSOR

A70.093524

Dieser Block kann sofort während der Lieferung montiert werden and lasst zu um den Arbeitsdruck zu messen mit dem Druckmesser. Er ist ebenfalls ausgerüstet mit einem induktiven Sensor um zu kontrollieren ob es genügend Druck in der Hauptverbindung gibt.

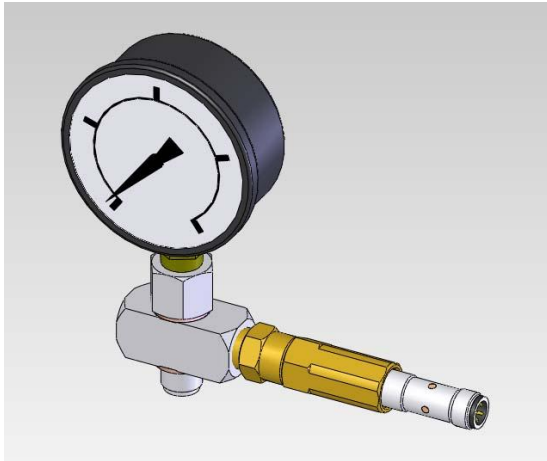

MERKMALE

SPANNUNG	6-30 V DC
AUSLASS STROM	MAX 200 Ma
STROM	< 12 Ma
TEMPERATURBEREICH	-25°C +70°C
SCHUTZ	IP 67
HÜLLE	STAINLESS STEEL
KABEL	3x0.14 mm ² PVC

ELEKTRISCHE VERDRÄHTUNG

