



# MICRO-LUBRICATION 'LUBETOOL'



## SPROEIKOPPEN – PULVÉRISATEURS

Voor volgende toepassingen - Pour les applications suivantes:

hoofdzakelijk gebruikt voor werktuigsmering

| utilisé principalement pour lubrification des outillages

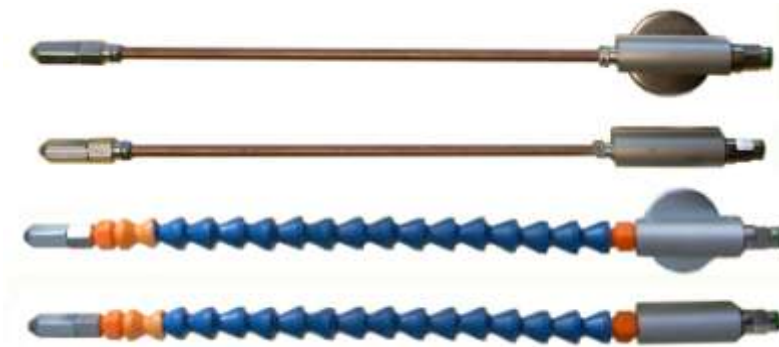

hoofdzakelijk gebruikt voor plaat- en bandsmering

| utilisé principalement pour lubrification de bandes et platines



hoofdzakelijk gebruikt voor kettingsmering

| utilisé principalement pour lubrification des chaînes



hoofdzakelijk gebruikt voor smering van band- en cirkelzagen

| utilisé principalement pour lubrification des scies à bandes et à disques



Andere variaties mogelijk – Technische fiches op aanvraag  
 Autres variations possible – Fiches techniques sur demande

Onder voorbehoud van wijzigingen - Sous réserve de modifications

**KEUZE AANTAL SPROEIERS – CHOIX DE QUANTITE DE PULVERISATEURS**

**Tappen - Tarauder**

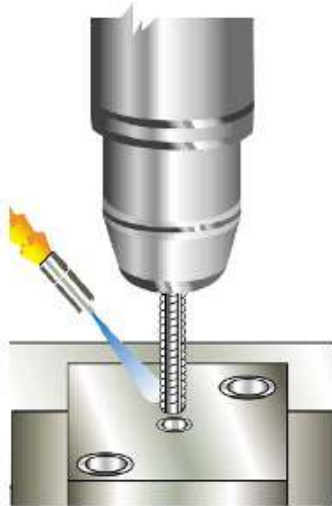

**Boren - Percer**



**Frezen - Fraiser**

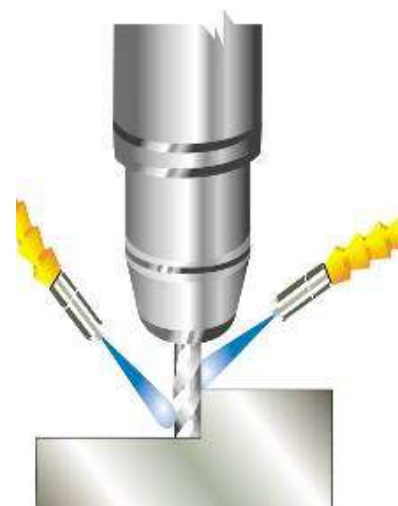

Het aantal sproeiers hangt af van het materiaal en van de bewerking

Le nombre de pulvérisateurs dépend du matériel et du traitement mécanique

**TAPPEN**

Ø werktuig van 3 mm tot 10 mm	1 sproeier
Ø werktuig van 11 mm tot 20 mm	2 sproeiers
Ø werktuig van 21 mm tot 40 mm	3 sproeiers
Ø werktuig van 41 mm tot 60 mm	4 sproeiers

**TARAUDER**

Ø outillage du 3 mm à 10 mm	1 pulvérisateur
Ø outillage du 11 mm à 20 mm	2 pulvérisateurs
Ø outillage du 21 mm à 40 mm	3 pulvérisateurs
Ø outillage du 41 mm à 60 mm	4 pulvérisateurs

**BOREN**

Ø werktuig van 1 mm tot 12 mm	1 sproeier
Ø werktuig van 13 mm tot 24 mm	2 sproeiers
Ø werktuig van 25 mm tot 48 mm	3 sproeiers
Ø werktuig van 49 mm tot 60 mm	4 sproeiers

**PERCER**

Ø outillage du 1 mm à 12 mm	1 pulvérisateur
Ø outillage du 13 mm à 24 mm	2 pulvérisateurs
Ø outillage du 25 mm à 40 mm	3 pulvérisateurs
Ø outillage du 41 mm à 60 mm	4 pulvérisateurs

**FREZEN**

Ø werktuig van 1 mm tot 12 mm	1 sproeier
Ø werktuig van 13 mm tot 40 mm	2 sproeiers
Ø werktuig van 41 mm tot 100 mm	3 sproeiers
Ø werktuig van 101 mm tot 240 mm	4 sproeiers

**FRAISER**

Ø outillage du 1 mm à 12 mm	1 pulvérisateur
Ø outillage du 13 mm à 40 mm	2 pulvérisateurs
Ø outillage du 41 mm à 100 mm	3 pulvérisateurs
Ø outillage du 101 mm à 240 mm	4 pulvérisateurs

Onder voorbehoud van wijzigingen – Sous réserve de modifications





BVBA POMAC-LUB-SERVICES SPRL Korte Bruggestraat 28 B-8970 Poperinge  
Tel. 057/33 48 36 – Fax 057/33 61 27 [info@pomac.be](mailto:info@pomac.be) – internet: [www.pomac.be](http://www.pomac.be)



MICRO-LUBRICATION 'LUBETOOL'



**Flexibele sproeislang**

**Pulvérisateur flexible avec de tubes de projection**

Bestelnummer 70.103.8

CODE 70.103.8

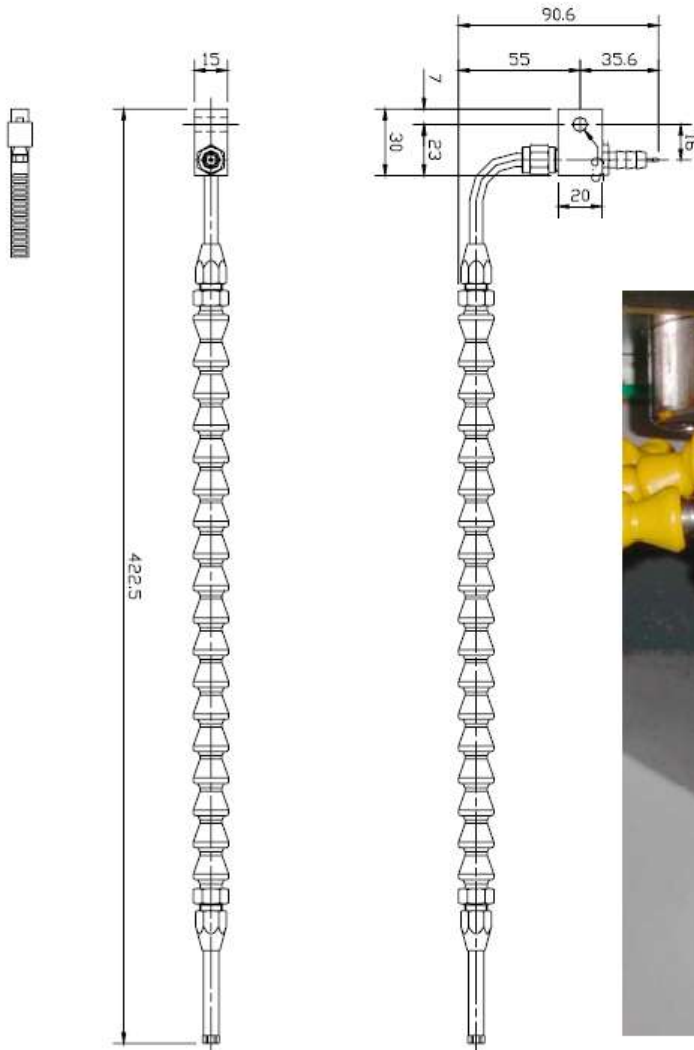

Onder voorbehoud van wijzigingen – Sous réserve de modifications



BVBA POMAC-LUB-SERVICES SPRL Korte Bruggestraat 28 B-8970 Poperinge  
Tel. 057/33 48 36 – Fax 057/33 61 27 [info@pomac.be](mailto:info@pomac.be) – internet: [www.pomac.be](http://www.pomac.be)



# MICRO-LUBRICATION 'LUBETOOL'



**VASTE SPROEIBUIS MET HOUDER  
ZONDER OF MET MAGNEET**

**TUYAU DE PULVÉRISATION FIXE  
AVEC SUPPORT SANS OU AVEC AIMANT**

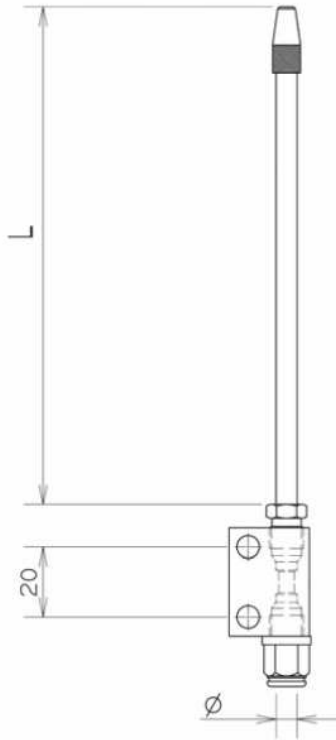

CODICE CODE	TIPO TYPE	L	Ø
70.101.6	SOLO CON RACCORDO / ONLY WITH FITTING	200	1/8 "G"
70.101.7	CON BLOCCHETTO 3 VIE (1/8 "G) + RACCORDO / WITH 3 WAYS BLOCK (1/8" G) + FITTING	200	4 MM
70.101.8	CON BLOCCHETTO + RACCORDO / WITH BLOCK + FITTING	180	6 MM
70.104.2	CON BLOCCHETTO + RACCORDO / WITH BLOCK + FITTING	500	6 MM
70.104.3	CON BLOCCHETTO + RACCORDO / WITH BLOCK + FITTING	300	8 MM
70.104.4	SOLO CON RACCORDO / ONLY WITH FITTING	300	1/8 "G"
70.104.9	CON BLOCCHETTO + RACCORDO 90° / WITH BLOCK + FITTING 90°	300	6 MM
70.105.5	SOLO CON BLOCCHETTO / ONLY WITH BLOCK	300	1/8 "G"
70.106.9	CON BLOCCHETTO + RACCORDO / WITH BLOCK + FITTING	250	6 MM



Onder voorbehoud van wijzigingen – Sous réserve de modifications

## APPLICATIE

BANDZAAG  
CIRKELZAAG

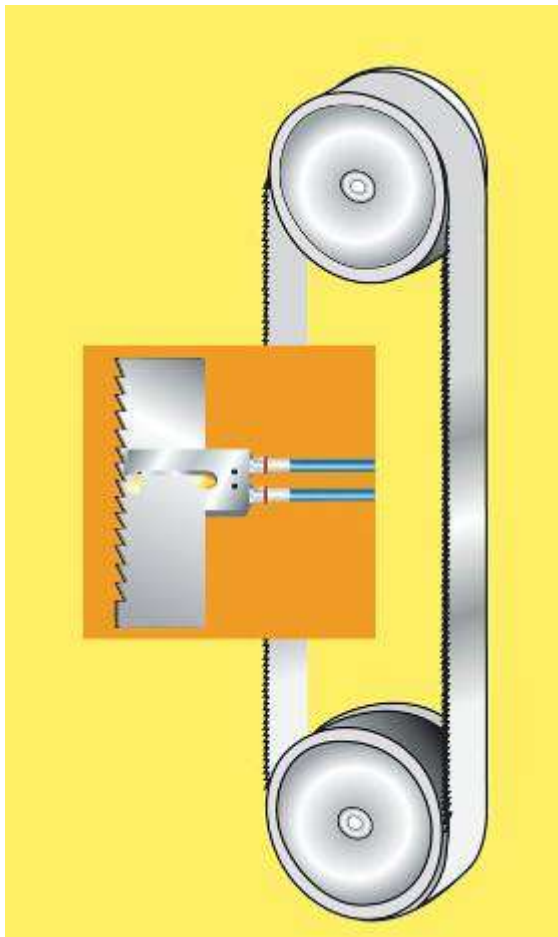

Het aantal te gebruiken sproeiers hangt af van het te zagen materiëel en de werkwijze

Keuze aantal sproeiers  
voor bandzagen:

Bandzaag van 6-34 mm	1 ingang - 3 sproeiers	Scie à bande de 6-34 mm	1 entrée - 3 pulvérisateurs
Bandzaag van 41-80 mm	2 ingangen - 5 sproeiers	Scie à bande 41-80 mm	2 entrées - 3 pulvérisateurs

Keuze aantal sproeiers  
Voor cirkelzagen:

φ schijf 175 - 225 mm	1 ingang - 3 sproeiers	φ disque de 175 - 225 mm	1 entrée - 3 pulvérisateurs
φ schijf 250 - 400 mm	2 ingangen - 5 sproeiers	φ disque de 250 - 400 mm	2 entrées - 5 pulvérisateurs

Alle zaagsproeiers op aanvraag!

## APPLICATIONS

SCIE A BANDE  
SCIE A DISQUE



*La quantité des pulvérisateurs dépend du matérielle à coupé et de la manière du sciage*

*Choix de la quantité des pulvérisateurs  
pour scies à bande :*

*Choix de la quantité des pulvérisateurs  
pour scies à disque :*

*Tous têtes de pulvérisateurs sur demande!*

## SPROEIERS VOOR ZAAGMACHINES

## PULVERISATEURS POUR MACHINE A SCIE

zaaghoogte: van 6 mm - 34 mm + cirkel ø 175-225 mm  
smeermiddel: olie

hauteur scie: de 6 mm a 34 mm + disque ø 175 - 225 mm  
lubrifiant: l'huile

CODE	INGANGEN ENTREES	UITGANGEN SORTIES	ZAAGBLADHOOGTE HAUTEUR DE SCIE	A	B	C	PRIJS PRIX
70.112.0	1	3	35	35	44	65	

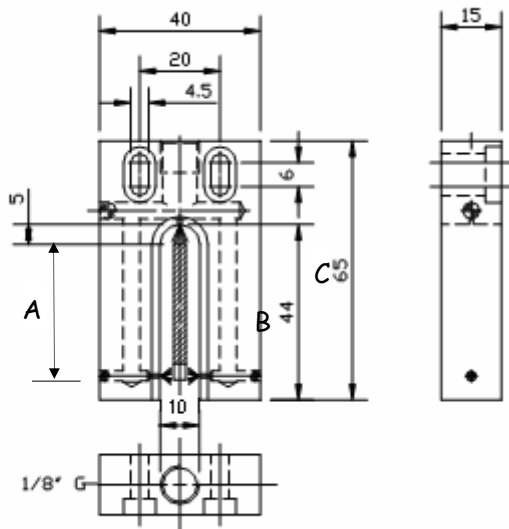

zaaghoogte: van 41 mm - 80 mm + cirkel ø 175-225 mm

hauteur scie: de 41 mm a 80 mm + disque 250-400 mm

CODE	INGANGEN ENTREES	UITGANGEN SORTIES	ZAAGBLADHOOGTE HAUTEUR DE SCIE	A	B	C	PRIJS PRIX
70.112.1	2	5	41	41	49	70	
70.112.2	2	5	54	54	62	83	
70.112.3	2	5	67	67	75	96	
70.112.4	2	5	80	88	109		

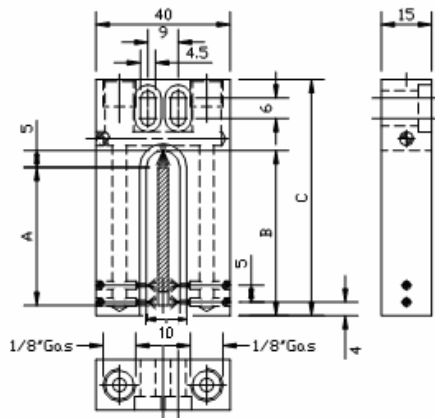

Sproeiers voor speciale zagen op aanvraag - Pulvérisateurs pour des scies spéciales sur demande

**SPROEIER VOOR HORIZONTALE BANDZAAG**  
 ZAAGHOOGTE: VAN 6 MM TOT 34 MM  
 SMEERMIDDEL: EMULSIE

**TETE D'ARROSAGE POUR SCIE HORIZONTALE**  
 HAUTEUR SCIE: DE 6 MM A 34 MM  
 LUBRIFICANT: EMULSION

CODE CODE	INGANGEN ENTREES	UITGANGEN SORTIES
70.113.0	2	6

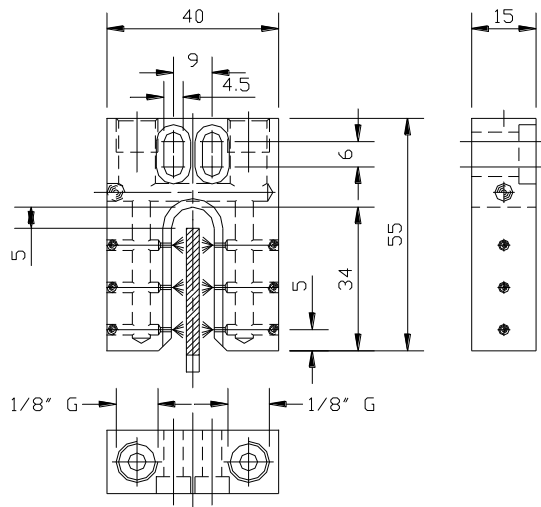

**ZAAGHOOGTE: VAN 41 MM TOT 80 MM**  
 SMEERMIDDEL: EMULSIE

**HAUTEUR SCIE: DE 41 MM A 80 MM**  
 LUBRIFICANT: EMULSION

CODE CODE	INGANGEN ENTREES	UITGANGEN SORTIES	ZAAGBLADHOOGTE HAUTEUR DE SCIE	A	B	C
70.113.1	2	6	41	41	39	60
70.113.2	2	8	54	54	52	73
70.113.3	2	10	67	67	65	86
70.113.4	2	12	80	78	99	

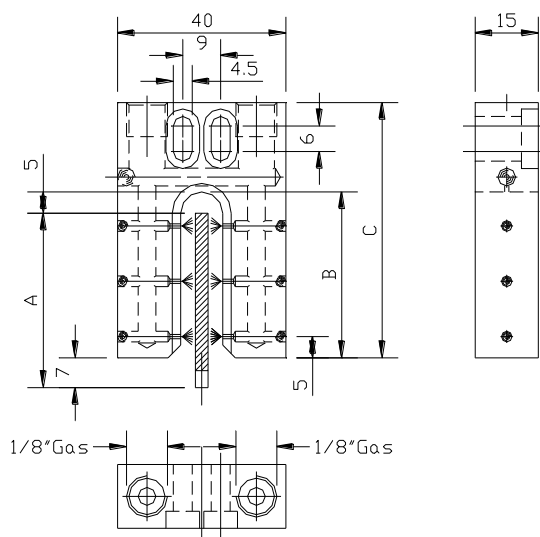





# MICRO-LUBRICATION 'LUBETOOL'



**SPROEIERS VOOR VERTICALE BANDZAAG**  
 ZAAGHOOGTE: VAN 6 mm TOT 34 mm  
 SMEERMIDDEL/ EMULSIE

**TETE D'ARROSAGE POUR SCIE VERTICALE**  
 HAUTEUR SCIE: DE 6 mm A 34 mm  
 LUBRICANT: EMULSION

CODE	INGANGEN / ENTREES	UITGANGEN / SORTIES
70.114.0	2	6

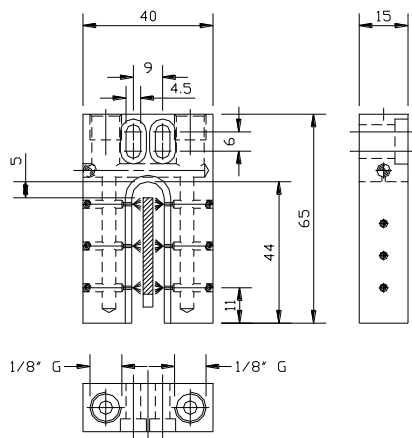

ZAAGHOOGTE: VAN 41 mm TOT 80 mm  
 SMEERMIDDEL: EMULSIE

HAUTEUR SCIE: DE 41 mm A 80 mm  
 LUBRIFICANT: EMULSION

CODE	INGANGEN / ENTREES	UITGANGEN / SORTIES	ZAAGBLADHOOGTE / HAUTEUR DE SCIE	A	B	C
70.114.1	2	6	41	41	49	70
70.114.2	2	8	54	54	62	83
70.114.3	2	10	67	67	75	96
70.114.4	2	12	80	80	88	109

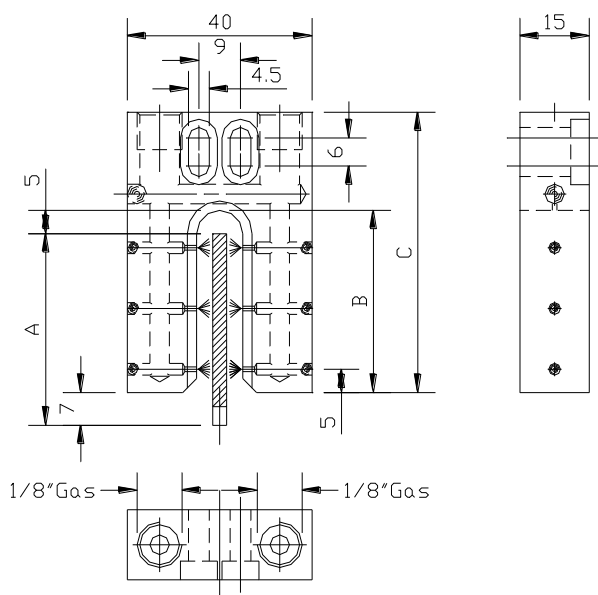

**SPROEIER VOOR CIRKELZAAG**  
 SMEERMIDDEL: OLIE

**TETE D'ARROSAGE POUR SCIE CIRCULAIRE**  
 HAUTEUR SCIE: DE 6 mm A 34 mm

CODE	INGANGEN / ENTREES	UITGANGEN / SORTIES
70.106.2	2	5

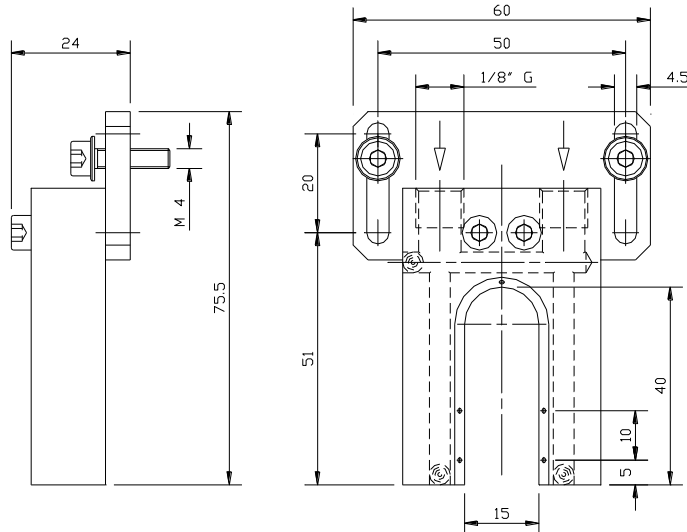

CODE	INGANGEN / ENTREES	UITGANGEN / SORTIES	CODE	INGANGEN / ENTREES	UITGANGEN / SORTIES
70.103.2	1	3	70.103.5	1	3

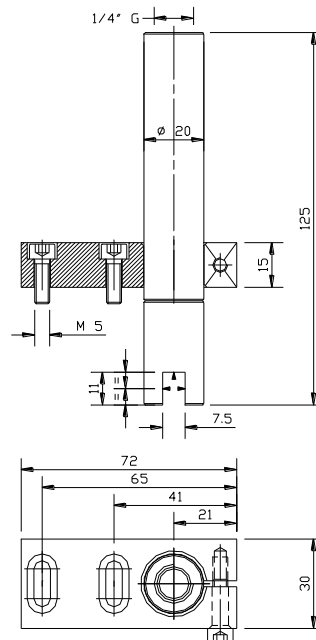
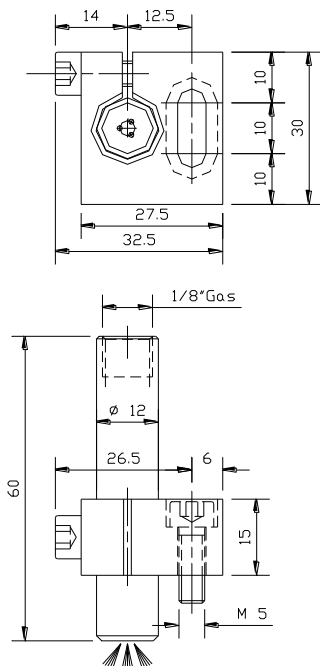

SPROEIER VOOR CIRKELZAAG  
SMEERMIDDEL: OLIE + EMULSIE

TETE D'ARROSAGE POUR SCIE CIRCULAIRE  
LUBRIFIANT: HUILE + EMULSION

70.103.6

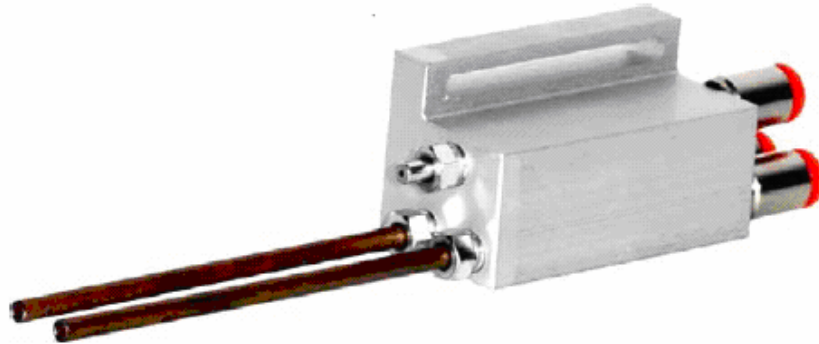
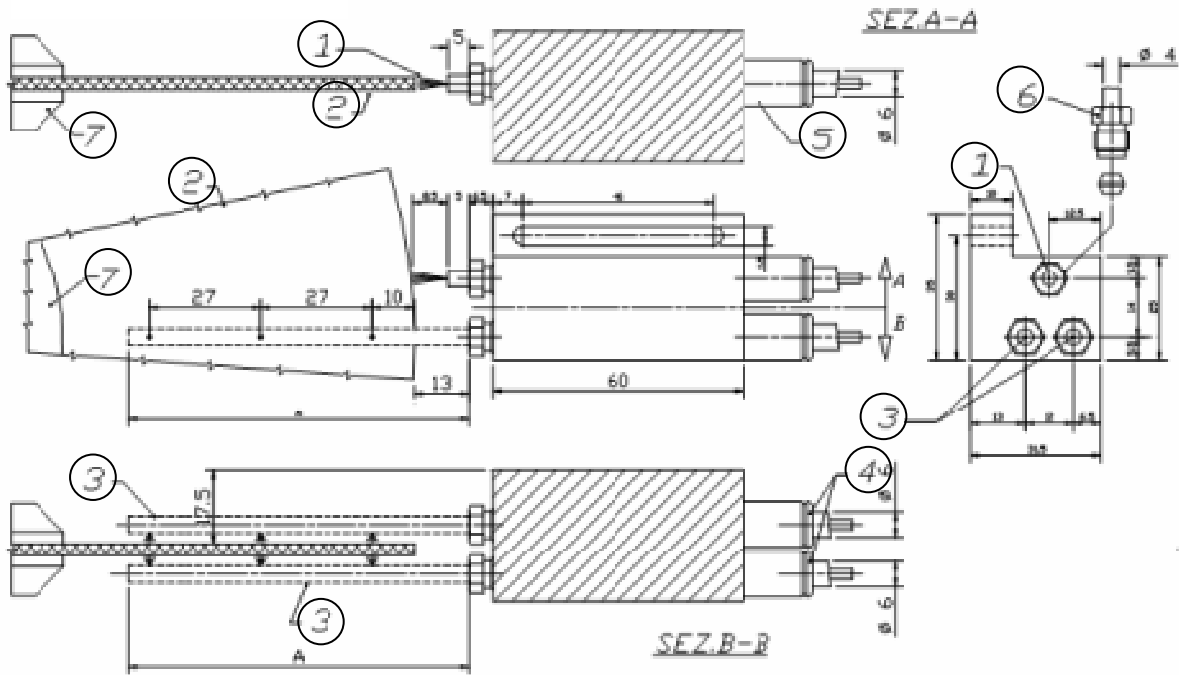

1.	smering van de tanden	lubrification des dents par huile
2.	cirkelzaag	disque
3.	zijsmering met emulsie	lubrification des surfaces latérales par émulsion
4.	stekkoppelingen 6 mm voor emulsie	raccords 6 mm instantanées pour émulsion
5.	stekkoppelingen 6 mm voor olie	raccords 6 mm instantanées pour huile
6.	overschuifvijs 4 mm met bicone	vis raccord 4 mm avec bicone
7.	bevestigingsring voor cirkelzaag	bague de fixation pour disque



BVBA POMAC-LUB-SERVICES SPRL Korte Bruggestraat 28 B-8970 Poperinge  
Tel. 057/33 48 36 – Fax 057/33 61 27 [info@pomac.be](mailto:info@pomac.be) – internet: [www.pomac.be](http://www.pomac.be)



# MICRO-LUBRICATION 'LUBETOOL'



SPECIALE SPROEIER VOOR VERTICALE ZAAG

TETE D'ARROSAGE SPECIALE POUR SCIE VERTICALE

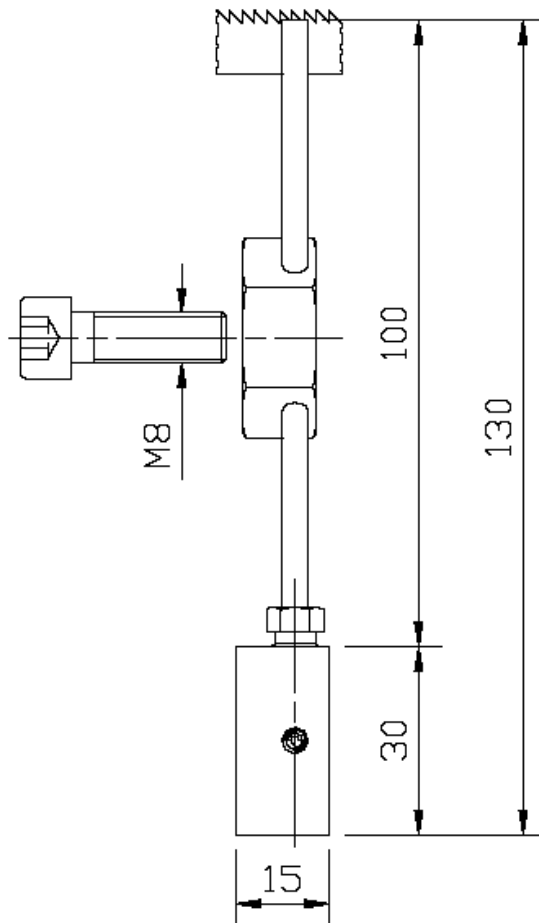
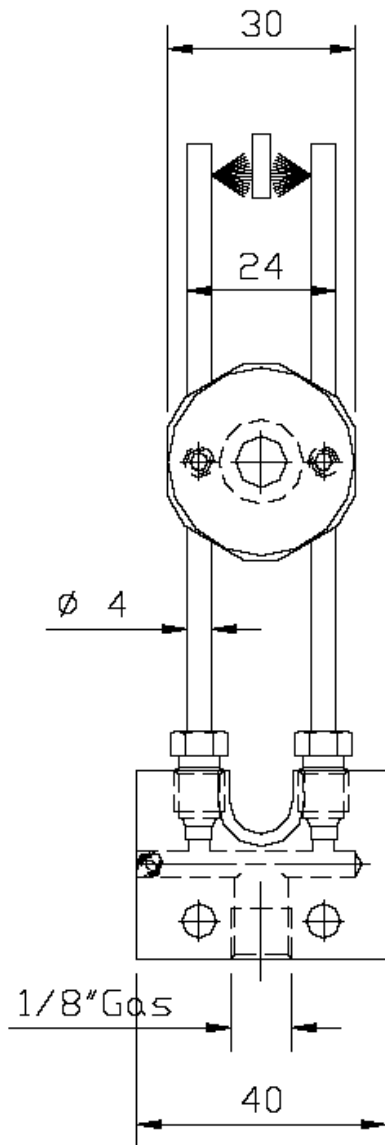

Onder voorbehoud van wijzigingen - Sous réserve de modifications